

室外型磁力鎖-600磅(正裝)

AR-0600M-WPF



目錄

01. 產品介紹	01
02. 產品排線/配線說明	01
03. 安裝尺寸	02
• 安裝尺寸圖	02
• 安裝孔位貼紙	03
04. 吸附鐵板安裝方式	04
05. 鎖體安裝說明	05
06. 選購支架安裝說明	06
07. 產品內容	06

01. 產品介紹

產品規格

- 工作電流：12VDC/24VDC
- 消耗電流：560mA/12VDC；280mA/24VDC
- 拉力：270KG(足600LBS)
- 使用壽命：超過500,000次
- 鎖體表面溫度：≤ 環境溫度 ± 20°C
- 環境溫度：-20°C ~ +70°C
- 鎖體尺寸 (mm)：43(H) x 261(W) x 32.5(D)
- 電磁鎖淨重(kg)：約1.85kg

產品特色

- 全鎖體使用SUS304與UL94V0防火抗燃材質精工打造
- 吸力(拉力)提升10%，250Kg → 270Kg(足600LBS)
- 適用於一般玻璃門、木門、小型門等設計
- 特殊防殘磁設計，有效提升門禁安全防護

02. 產品排線/配線說明

排線說明

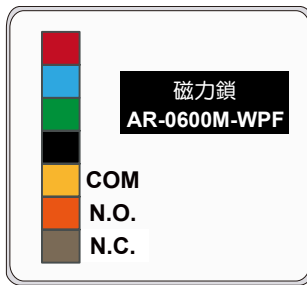

功能	線	描述
電源 12V/24V	紅	--
	藍	--
	綠	--
	黑	--
門位繼電器	黃	(COM) DC 24V 1 Amp
	橙	(N.O) DC 24V 1 Amp
	棕	(N.C) DC 24V 1 Amp

電源 12V 接線方式

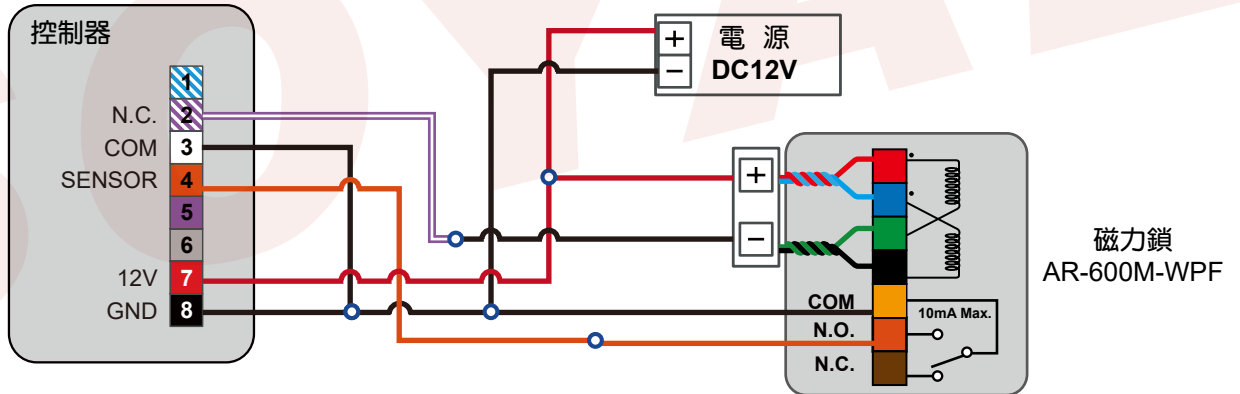

電源 24V 接線方式

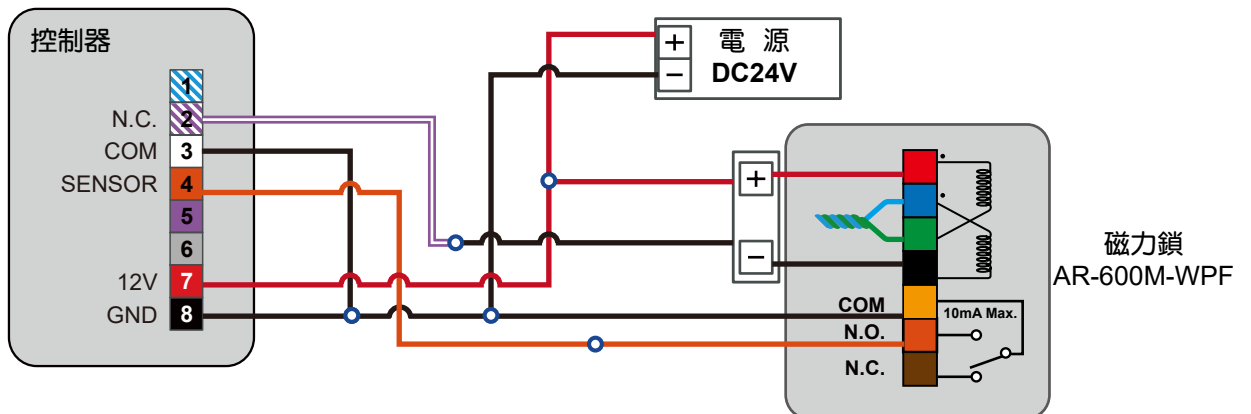

03. 安裝尺寸圖

安裝尺寸圖

單位(mm)

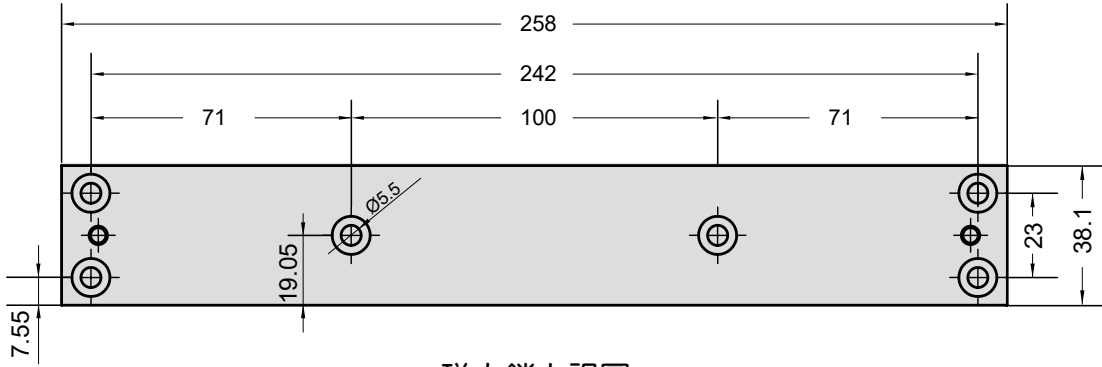

磁力鎖上視圖



磁力鎖正視圖

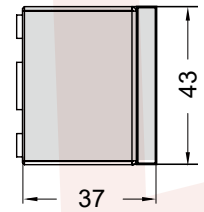

磁力鎖側視圖

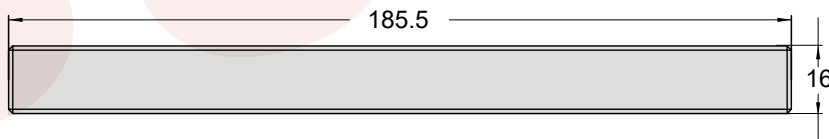

吸附鐵板上視圖

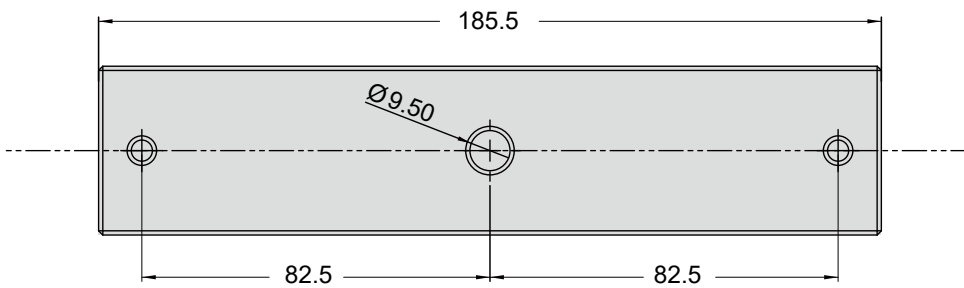

吸附鐵板正視圖

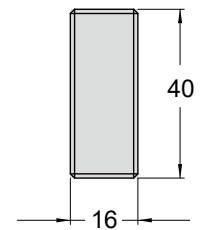

吸附鐵板側視圖

安裝孔位紙

TEMPLATE **AR-0600M-WPF**

SOYAL[®]

Installation Diagram for Outdoor Electronic Magnetic Lock(Face Mount)

(Unit : mm)

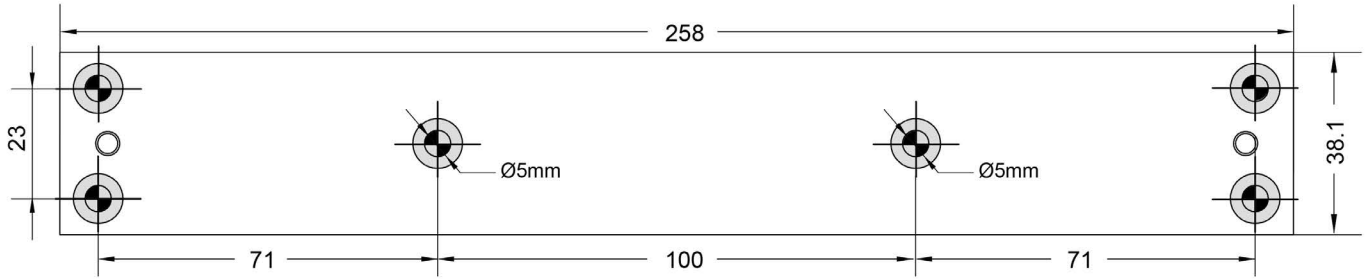

Installation Bracket

鎖體用

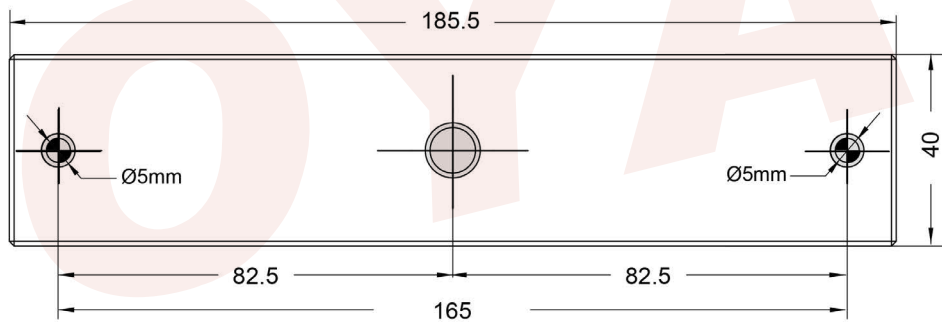

Armature plate

吸附鐵板用

使用說明:

孔位紙放置於要鑽孔的位置上，並在鑽孔前再次確認是否在正確位置上，即可開孔。

V240110

04. 吸附鐵板安裝方式

吸附鐵板安裝參考圖示

❶ 將Z輔助支架固定於門上

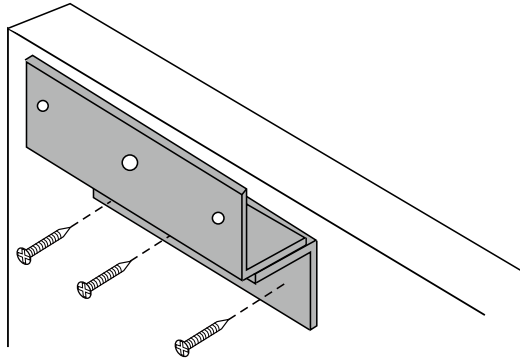

- 吸附鐵板需安裝於支架上，因此需將輔助支架依據孔位先安裝於門上。

❷ 將吸附鐵板與相關零件進行組裝

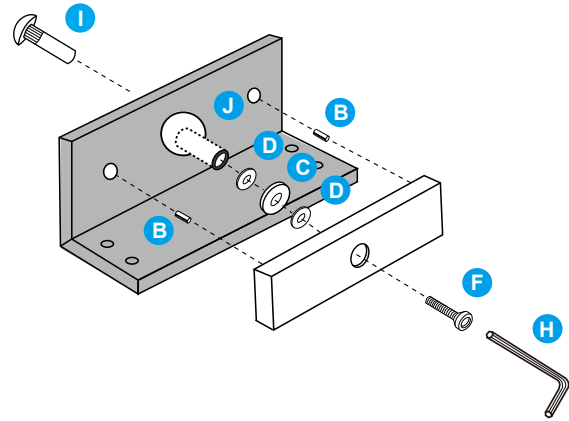

- 將香菇頭螺絲、金屬套管、彈簧銷、華司、橡膠墊片以及橡膠螺絲等零件，依據圖示組裝上去。

安裝於門板分解圖說明

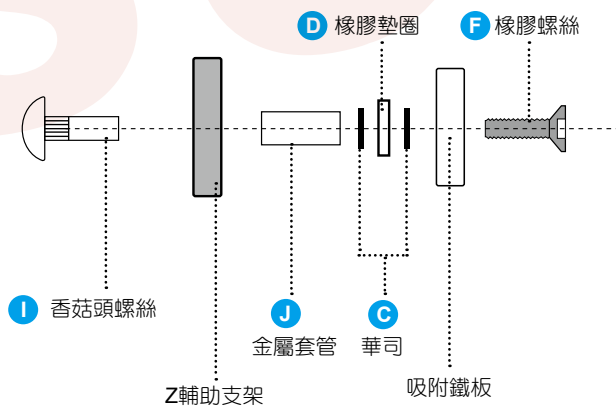

❸ 完成安裝

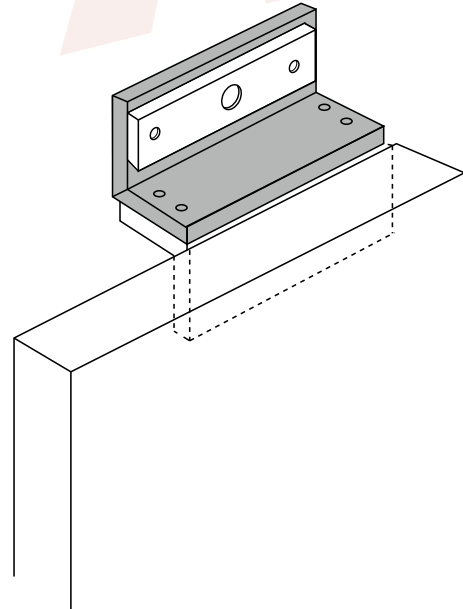

完成安裝吸附鐵板於輔助支架上。

※備註：橡膠墊圈可使吸附鐵板做微小的調整與移動，使磁力鎖與吸附鐵板能緊密結合，吸力達到最高)

05. 鎖體安裝說明

磁力鎖鎖體安裝參考圖示

1 磁力鎖安裝位置畫線定位

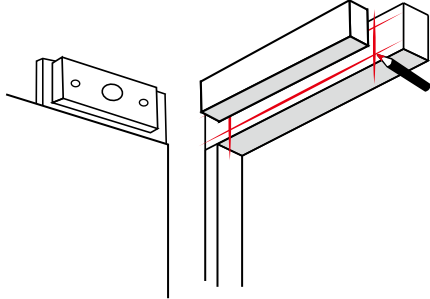

- 將磁力鎖鎖體放到門框上，比對鎖體的安裝位置，畫線做記號定位。

2 放上安裝孔位紙，並標註挖孔位置

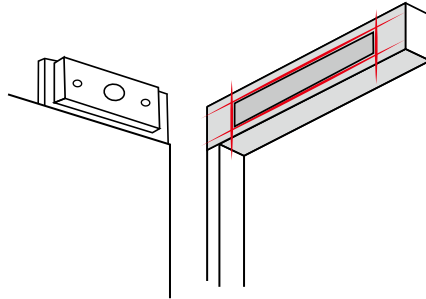

- 將撕開後的鎖體孔位紙依據畫線位置放置定位後，將要挖孔的位置標註於門框上。

3 依照標示位置開孔

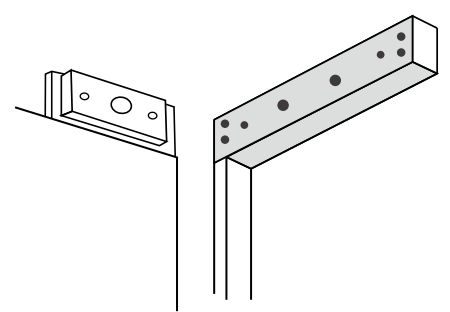

- 將標示的孔位進行開孔作業。

4 將鎖體上的吊裝條拆除

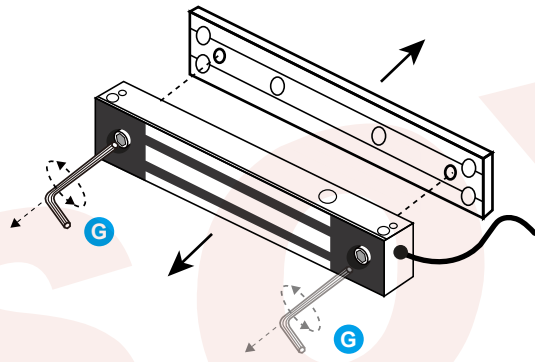

- 使用六角扳手(M4)將鎖體上的螺絲轉開，轉至可將吊裝條拆除的狀態即可

5 將吊裝條固定於門框上

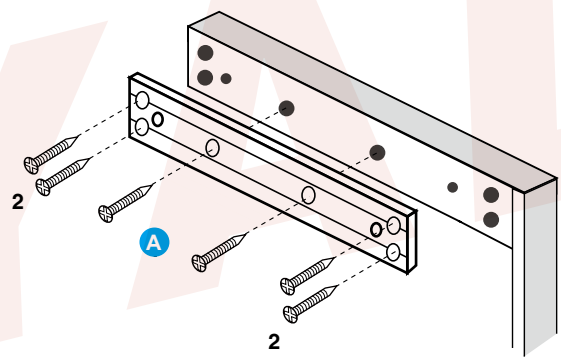

- **Step 1**：先以1根尖尾螺絲固定中間孔於門框上，此時可微調安裝位置。
- **Step 2**：調整至適當位置後，再使用其他尖尾螺絲將吊裝條固定於門框上

6 將鎖體安裝於吊裝條上

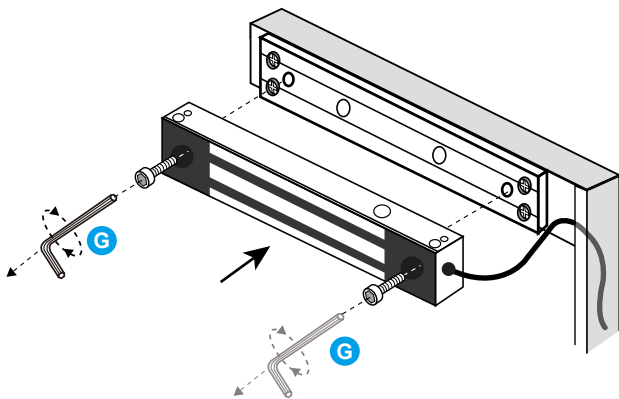

- 使用六角扳手(M4)將鎖體固定於吊裝條上

7 完成安裝

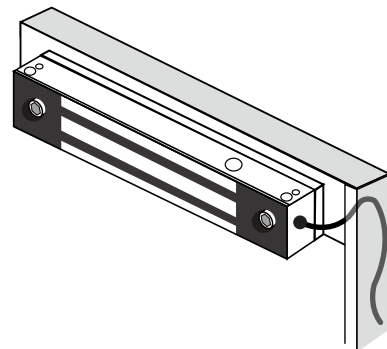

- 完成安裝並測試吸力。

06. 選購支架安裝說明

LZ輔助支架安裝參考圖示(開門方向-向內)

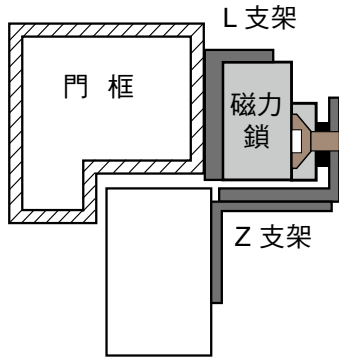

鎖 : AR-0600M-WPF
支架 : AR-0600MZL-WP

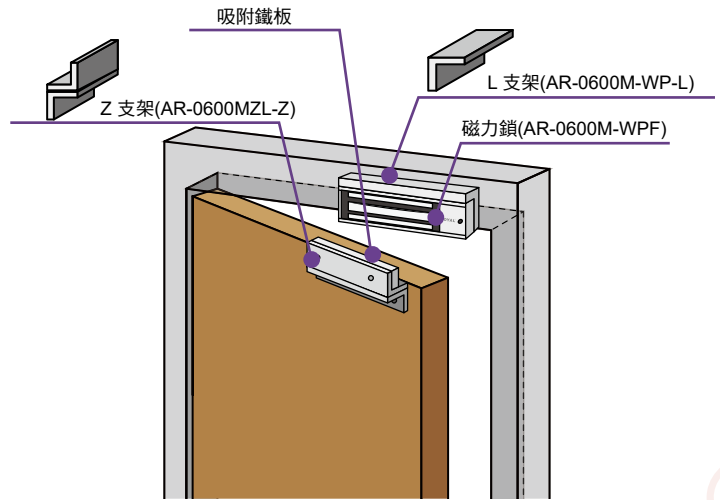

07. 產品內容

AR-600M-WPF【室外型磁力鎖-正裝】

選購產品【支架】



① LZ 支架

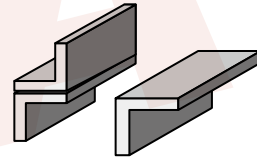

AR-0600MZL-WP

產品內容

① 工具組

② 孔位貼紙

A



X7

B



X2

C



X1

D



X2

E



X2

皿頭4mm*25mm
十字

彈簧銷

橡膠墊圈

華司

塑膠塞扣

F



X1

G



X1

H



X1

I



X1

J



X1

橡膠螺絲
M8*20mm

六角板手(M4)

六角板手(M5)

香菇頭螺絲

金屬套管

